

Klingenburg Gegenstrom-Plattenwärmeaustauscher



Klingenburg GmbH
Boystrasse 115
D - 45968 Gladbeck
Germany

Tel.: +49 (0) 20 43/96 36-0
Fax: +49 (0) 20 43/7 23 62
E-Mail: klingenburg@klingenburg.de
Internet: www.klingenburg.de

Produktbeschreibung

Gegenstrom-Plattenwärmeaustauscher Typ GS

Anwendung in Lüftungstechnischen Anlagen zum Austausch von Wärmeenergie.

Vorzugsweise einzusetzen in Anlagen, in denen Umluft nicht gestattet ist.

Ausgeführt als Gegenstromplattenwärmeübertrager zur Ausnutzung der in den Luftströmen enthaltenen sensiblen und latenten Wärmeenergie.

Abluft- und Außenluftstrom sind dabei vollständig getrennt. Sie werden entlang dünner und parallel angeordneter Aluminiumplatten im Gegenstromprinzip aneinander vorbeigeführt.

Eine Übertragung von Feuchtigkeit oder Gerüchen ist ausgeschlossen.

Plattenmaterial aus korrosionsbeständiger Aluminiumlegierung.

Hohe Wirkungsgrade durch spezielle Plattenstrukturen.

In beliebigen Paketlängen lieferbar.

Ausgeführt mit speziell verfestigter Kantenfaltung zur Gewährleistung hoher Stabilität und Dichtigkeit.

Einsetzbar für Luftmengen von 50 bis 2000m³/h, besonders geeignet für kontrollierte Wohnungslüftung.

Beispiel für einen Typschlüssel:

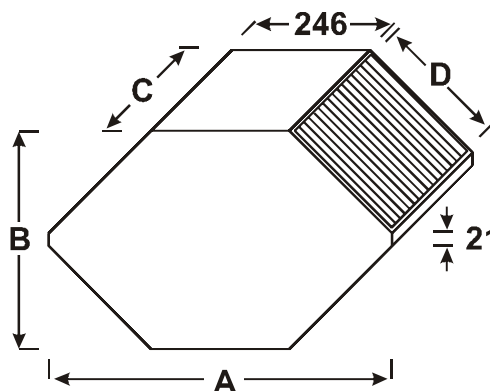
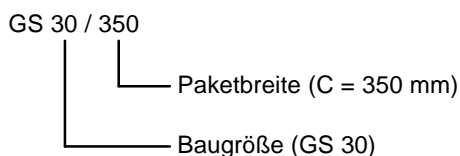

Lieferbare Baugrößen:

Typ	A [mm]	B [mm]	D [mm]
GS 18	397	172	93
GS 25	454	230	134
GS 30	496	271	163
GS 35	537	312	193
GS 45	619	394	249
GS 62	758	533	347
GS 80	899	674	447
GS 95	1040	815	547
GS 110	1182	957	647

technische Änderungen vorbehalten